

25°

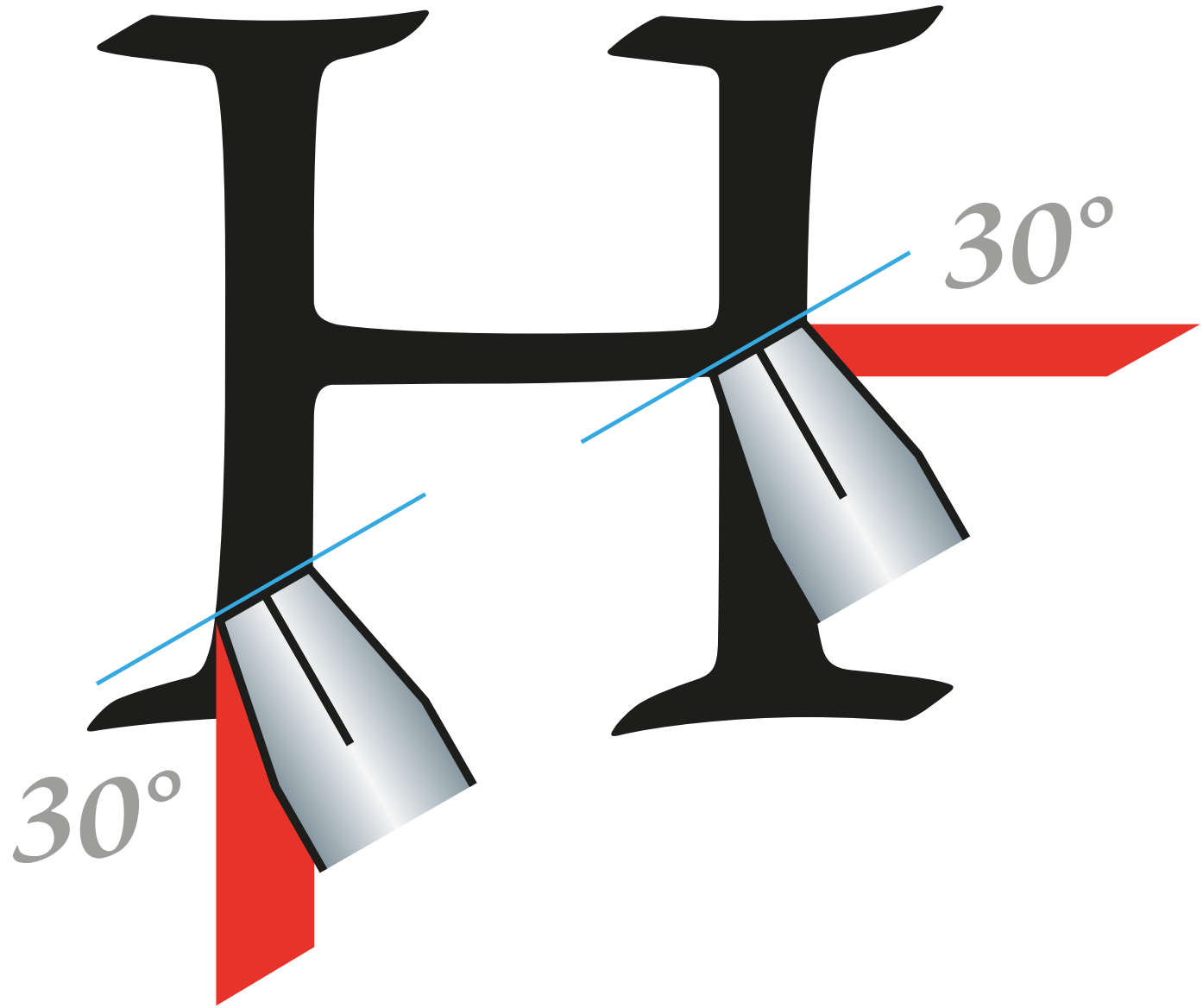

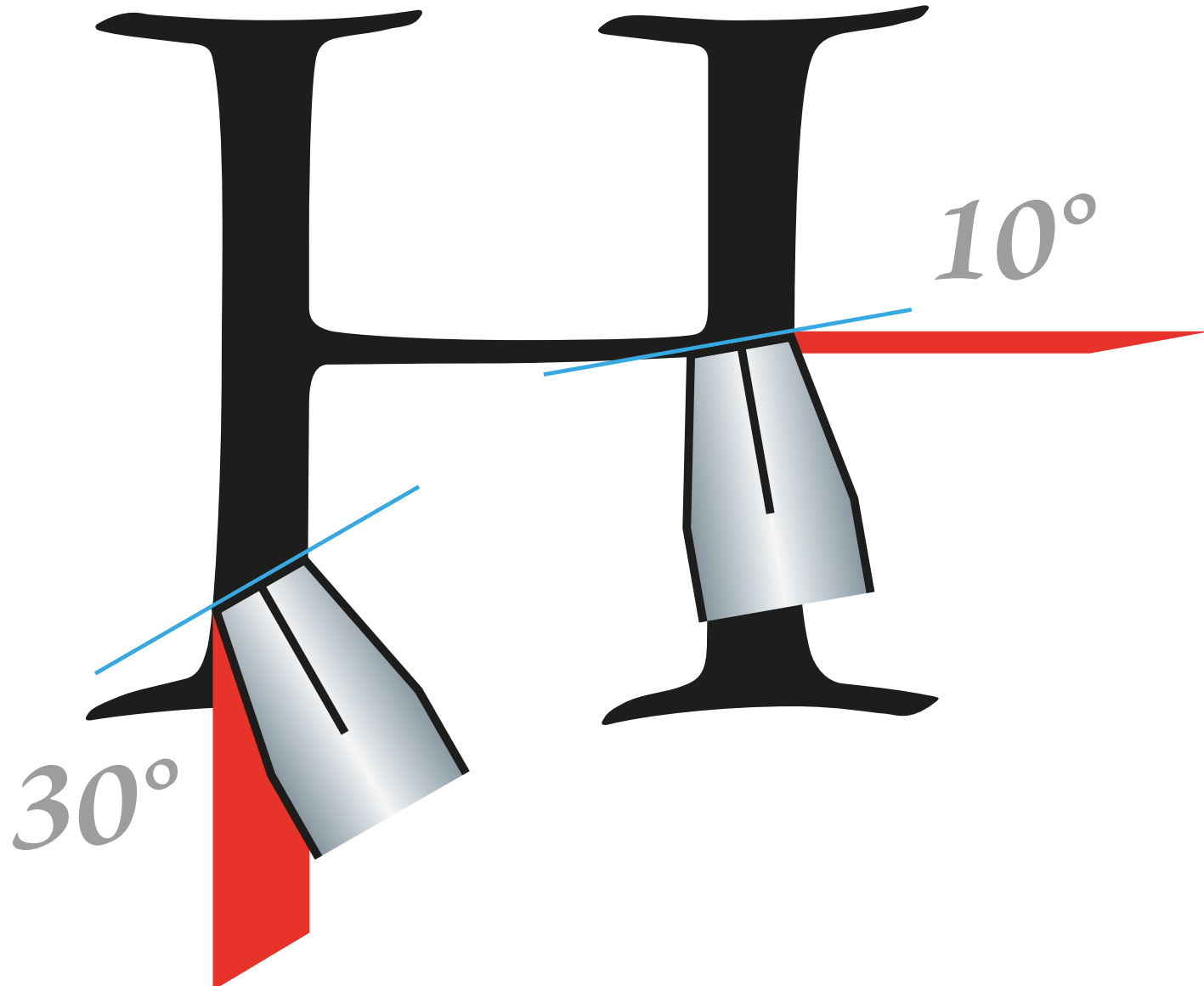

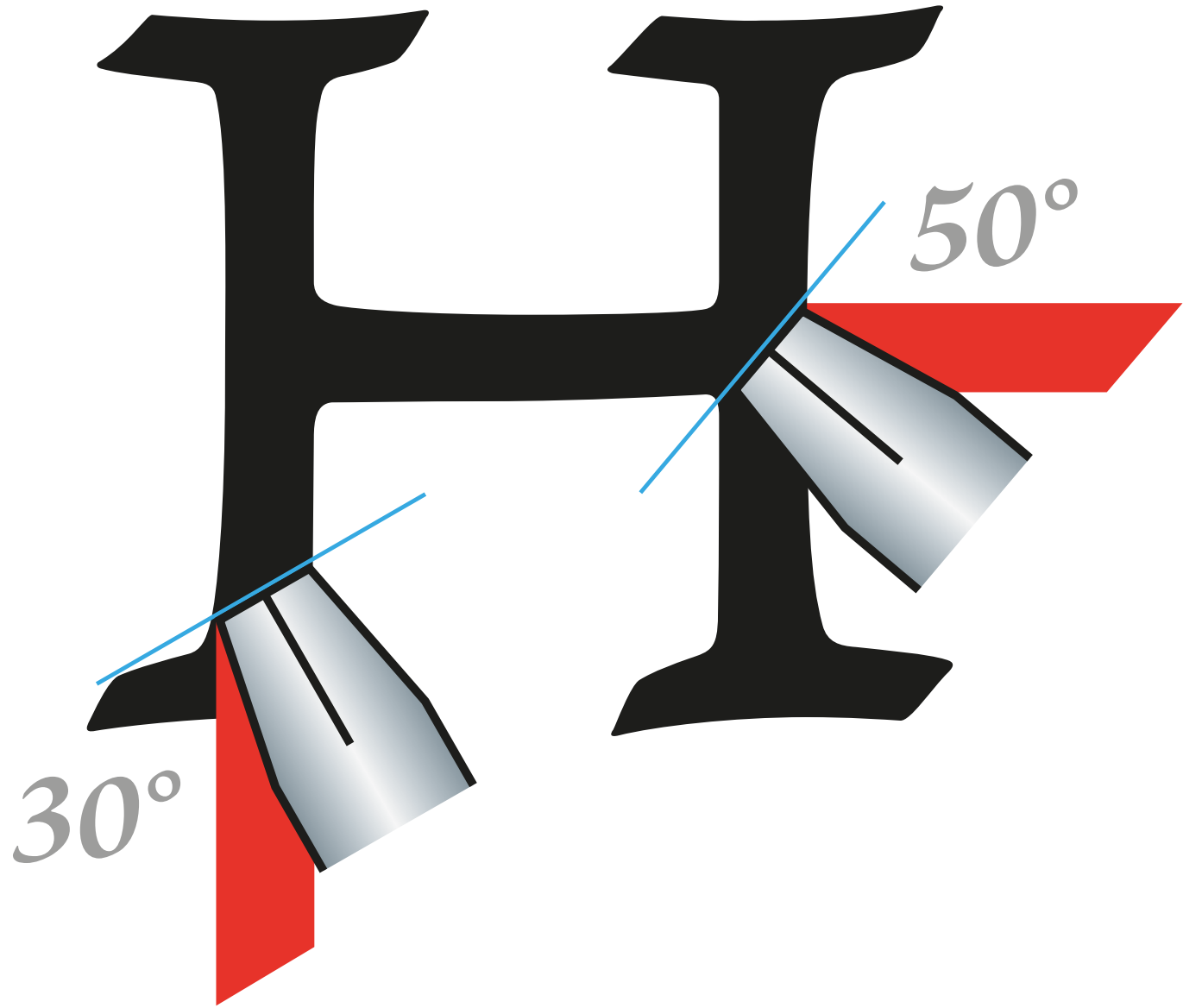

30°

50°



a 5

a 5

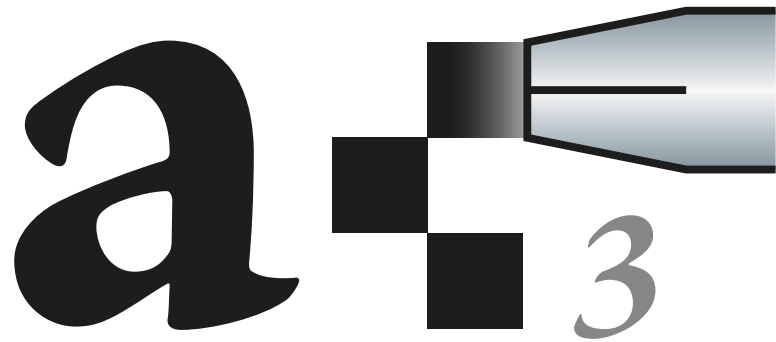

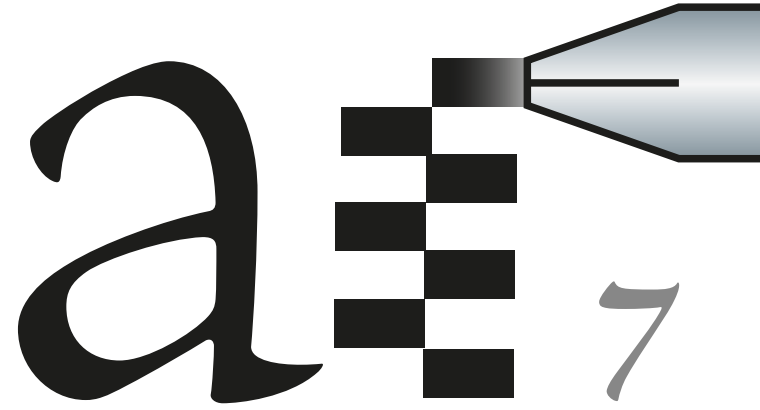

a *a* *a*

5

a a a

3

5

7

a  **a**  **a** 

3

5

7

**НА ПОДРУЧЈУ СРБИЈЕ ДОЛАЗИЛО ЈЕ ДО ПРОЖИМАЊА
ВИЗАНТИЈСКЕ И РОМАНСКЕ КУЛТУРЕ, ТАКО ДА ЈЕ ДОЛАЗИЛО
ДО СПЕЦИФИЧНОГ ПАЈАЊА ИСТОКА И ЗАПАДА.**

Н А П О Д Р У Ч Ј У
С Р Б И Ј Е Д О -
Л А З И Л О Ј Е
Д О П Р О Ж И -
М А Њ А В И -
З А Н Т И Ј С К Е
И Р О М А Н С К Е
К У Л Т У Р Е ,
Т А К О Д А Ј Е
Д О Л А З И Л О Д О
С П Е Ц И Ф И Ч -
Н О Г С П А Ј А Њ А
И С Т О К А И
З А П А Д А .

**НА ПОДРУЧЈУ СРБИЈЕ ДОЛАЗИЛО ЈЕ
ДО ПРОЖИМАЊА ВИЗАНТИЈСКЕ
И РОМАНСКЕ КУЛТУРЕ, ТАКО ДА ЈЕ
ДОЛАЗИЛО ДО СПЕЦИФИЧНОГ СПАЈАЊА
ИСТОКА И ЗАПАДА.**

ALTIMA

ALTIMINA

ALTIMINA

ALINA

ALINA

ALTIMA

ALTIMA



ALUTINA

ALUTINA

ALTTINA

ALTTINA



H I N



H I N



H I N



H I N

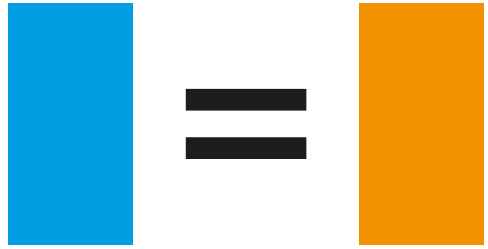

MINIMUM

MINIMUM

MILAN

MINIMUM



MILAN

MINIMUM

MILAN

НА ПОДРУЧЈУ СРБИЈЕ ДОЛАЗИЛО ЈЕ ДО ПРОЖИМАЊА ВИЗАНТИЈСКЕ И РОМАНСКЕ КУЛТУРЕ, ТАКО ДА ЈЕ ДОЛАЗИЛО ДО СПЕЦИФИЧНОГ СПАЈАЊА ИСТОКА И ЗАПАДА. ТО СЕ ОДРАЖАВАЛО НЕ САМО НА АРХИТЕКТУРУ, ПРИЛИКОМ ГРАДЊЕ МАНАСТИРА, НЕГО И НА ДРУГЕ ОБЛАСТИ, ПОПУТ КЊИЖЕВНОСТИ.

НА ПОДРУЧЈУ СРБИЈЕ ДОЛАЗИЛО
ЈЕ ДО ПРОЖИМАЊА ВИЗАНТИЈСКЕ
И РОМАНСКЕ КУЛТУРЕ, ТАКО ДА
ЈЕ ДОЛАЗИЛО ДО СПЕЦИФИЧНОГ
СПАЈАЊА ИСТОКА И ЗАПАДА. ТО
СЕ ОДРАЖАВАЛО НЕ САМО НА
АРХИТЕКТУРУ, ПРИЛИКОМ ГРАДЊЕ
МАНАСТИРА, НЕГО И НА ДРУГЕ
ОБЛАСТИ, ПОПУТ КЊИЖЕВНОСТИ.

Н
РАЗМАЦИ РАЗМАЦИ

Н **Н** **Н** **Н** **Н** **Н** **Н**
НА ПОДРУЧЈУ СРБИЈЕ ДОЛАЗИЛО ЈЕ ДО ПРО-
ЖИМАЊА ВИЗАНТИЈСКЕ И РОМАНСКЕ КУЛ-
ТУРЕ, ТАКО ДА ЈЕ ДОЛАЗИЛО ДО СПЕЦИ-
ФИЧНОГ СПАЈАЊА ИСТОКА И ЗАПАДА. ТО СЕ
ОДРАЖАВАЛО НЕ САМО НА АРХИТЕКТУРУ,
ПРИЛИКОМ ГРАДЊЕ МАНАСТИРА, НЕГО И НА
ДРУГЕ ОБЛАСТИ, ПОПУТ КЊИЖЕВНОСТИ.

НА ПОДРУЧЈУ СРБИЈЕ ДОЛАЗИЛО ЈЕ ДО ПРОЖИМАЊА ВИ-
ЗАНТИЈСКЕ И РОМАНСКЕ КУЛТУРЕ, ТАКО ДА ЈЕ ДОЛАЗИЛО
ДО СПЕЦИФИЧНОГ СПАЈАЊА ИСТОКА И ЗАПАДА. ТО СЕ ОДРА-
ЖАВАЛО НЕ САМО НА АРХИТЕКТУРУ, ПРИЛИКОМ ГРАДЊЕ
МОНАСТИРА, НЕГО И НА ДРУГЕ ОБЛАСТИ, ПОПУТ КЊИЖЕВ-
НОСТИ. ТО ЈЕ ВЕРОВАТНО УТИЦАЛО И НА НАЧИН НА КОЈИ ЈЕ
МИРОСЛАВЉЕВО ЈЕВАНЂЕЉЕ ПИСАНО И ОСЛИКАВАНО, ЈЕР
ОНО У СЕБИ САДРЖИ ВЕЛИКО БОГАТСТВО СЛИКАНОГ УКРАСА,
КОЈЕ ЈЕ РАЂЕНО ВИШЕ У ЗАПАДНОМ ДУХУ НЕГО У СРПСКОМ,
СЛОЖЕНУ ЈЕЗИЧКУ РАЗВИЈЕНОСТ И ДРУГЕ РАЗНОРОДНЕ
УТИЦАЈЕ, ИАКО ЈЕ ВЕЋИНА ОРНАМЕНАТА ПРОЖЕТА ВИЗАН-
ТИЈСКОМ ОСНОВОМ. ЗБОГ СВЕГА ОВОГА, ЈЕВАНЂЕЉЕ ЈЕ ОД-
МАХ ПО ОТКРИВАЊУ КРАЈЕМ 19. ВЕКА, ИЗАЗВАЛО ВЕЛИКУ
ПАЖЊУ, КАКО ДОМАЋЕ, ТАКО И СВЕТСКЕ ЈАВНОСТИ.

**НА ПОДРУЧЈУ СРБИЈЕ ДОЛАЗИЛО ЈЕ ДО ПРОЖИМАЊА ВИЗАН-
ТИЈСКЕ И РОМАНСКЕ КУЛТУРЕ, ТАКО ДА ЈЕ ДОЛАЗИЛО ДО СПЕ-
ЦИФИЧНОГ СПАЈАЊА ИСТОКА И ЗАПАДА. ТО СЕ ОДРАЖАВАЛО
НЕ САМО НА АРХИТЕКТУРУ, ПРИЛИКОМ ГРАДЊЕ МАНАСТИРА,
НЕГО И НА ДРУГЕ ОБЛАСТИ, ПОПУТ КЊИЖЕВНОСТИ. ТО ЈЕ ВЕ-
РОВАТНО УТИЦАЛО И НА НАЧИН НА КОЈИ ЈЕ МИРОСЛАВЉЕВО**

1/2

НА ПОДРУЧЈУ СРБИЈЕ ДОЛАЗИЛО ЈЕ ДО ПРОЖИМАЊА ВИЗАНТИЈСКЕ И РОМАНСКЕ КУЛТУРЕ, ТАКО ДА ЈЕ ДОЛАЗИЛО ДО СПЕЦИФИЧНОГ СПАЈАЊА ИСТОКА И ЗАПАДА. ТО СЕ ОДРАЖАВАЛО НЕ САМО НА АРХИТЕКТУРУ, ПРИЛИКОМ ГРАДЊЕ МАНАСТИРА, НЕГО И НА ДРУГЕ ОБЛАСТИ, ПОПУТ КЊИЖЕВНОСТИ.

1/1

НА ПОДРУЧЈУ СРБИЈЕ ДОЛАЗИЛО ЈЕ ДО ПРОЖИМАЊА ВИЗАНТИЈСКЕ И РОМАНСКЕ КУЛТУРЕ, ТАКО ДА ЈЕ ДОЛАЗИЛО ДО СПЕЦИФИЧНОГ СПАЈАЊА ИСТОКА И ЗАПАДА. ТО СЕ ОДРАЖАВАЛО НЕ САМО НА АРХИТЕКТУРУ, ПРИЛИКОМ ГРАДЊЕ МАНАСТИРА, НЕГО И НА ДРУГЕ ОБЛАСТИ, ПОПУТ КЊИЖЕВНОСТИ.

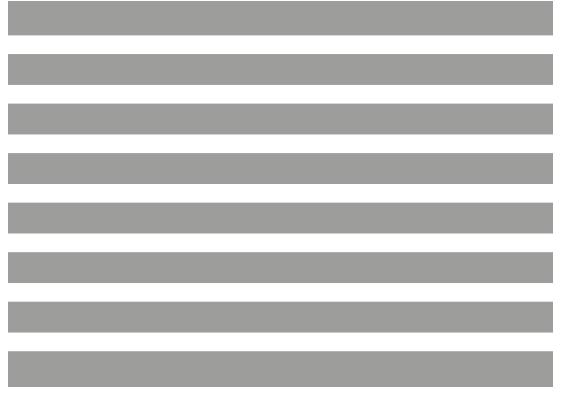

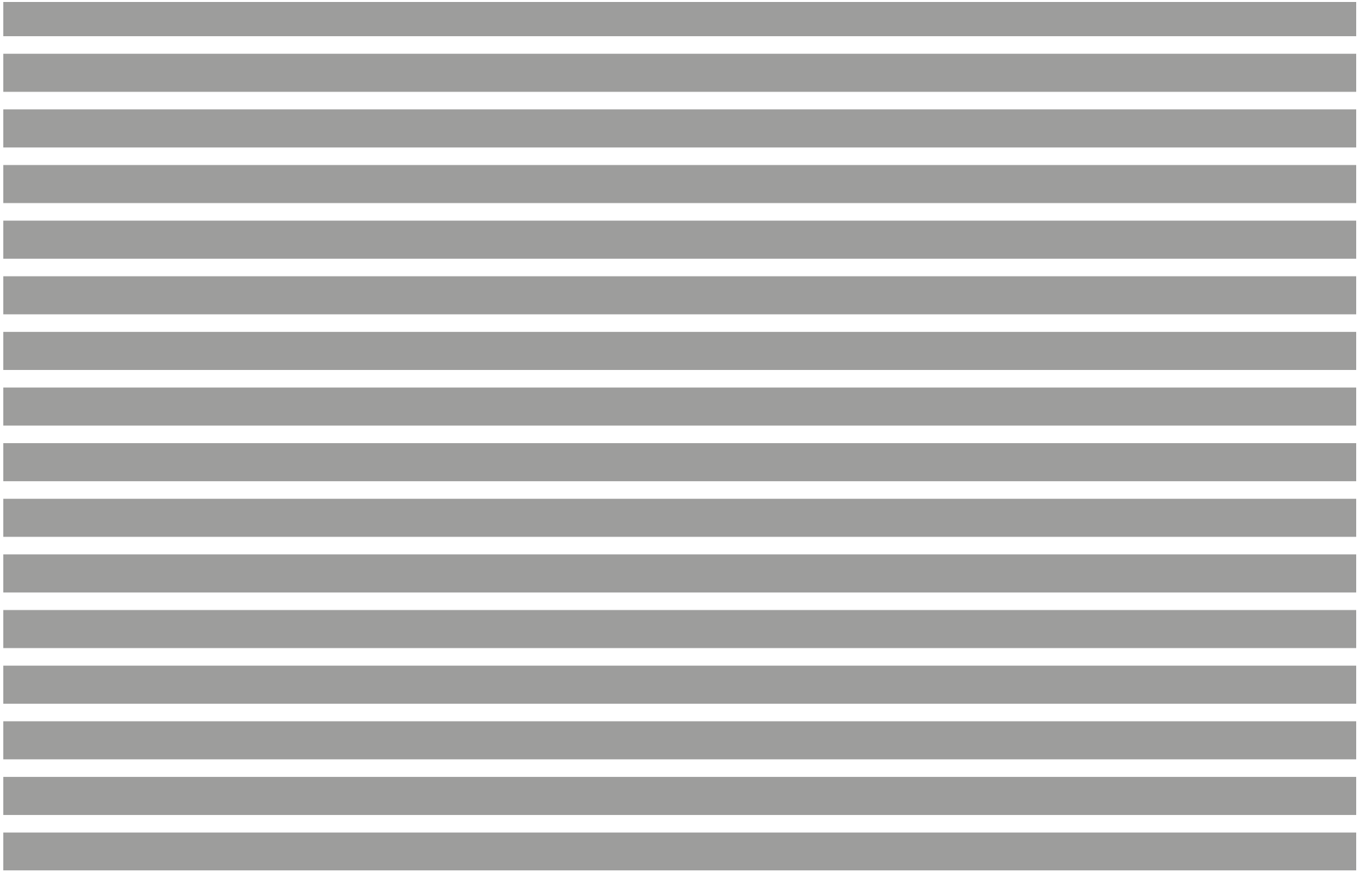



2:3

40x60 cm

[50x75 cm]

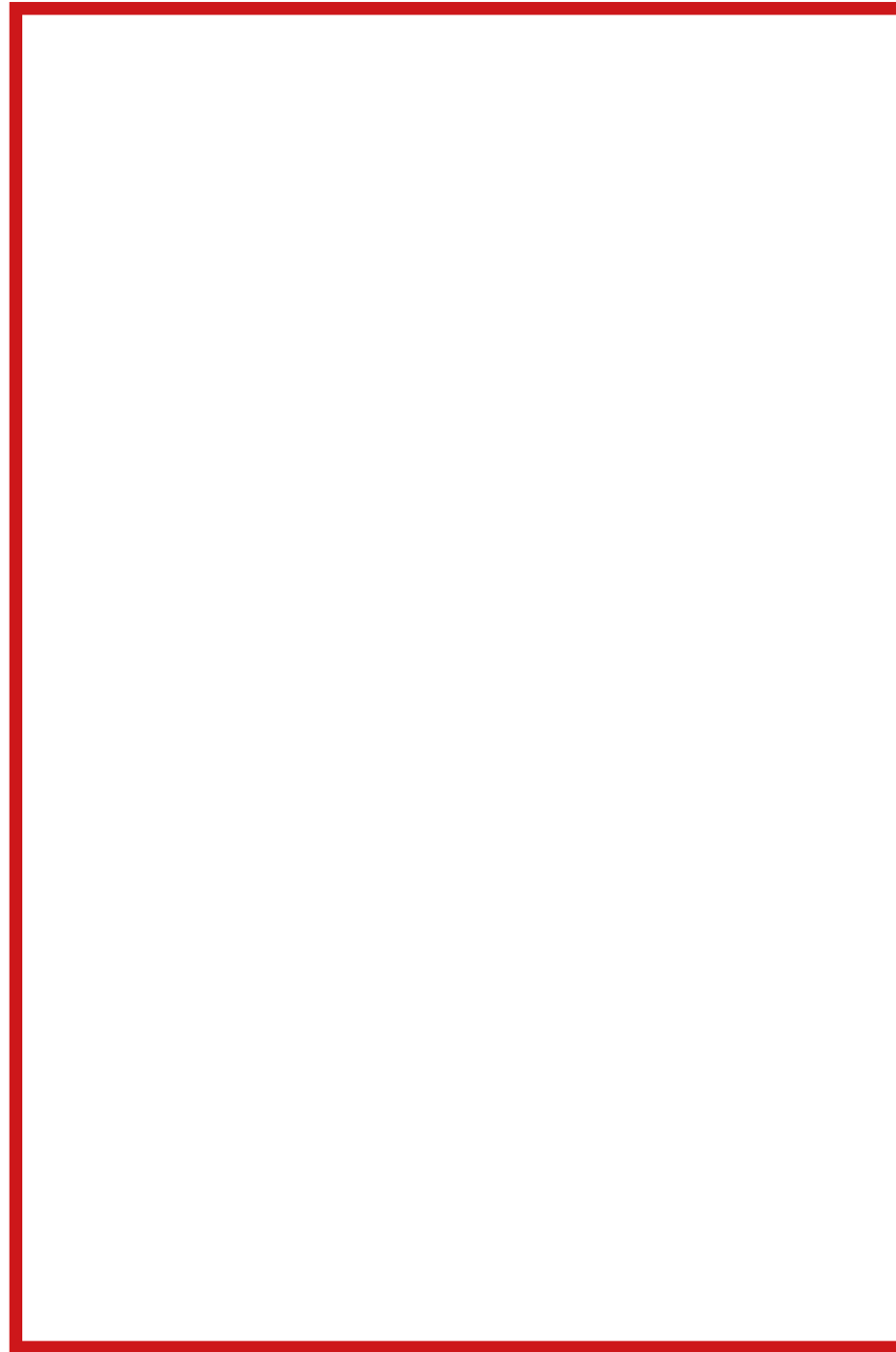

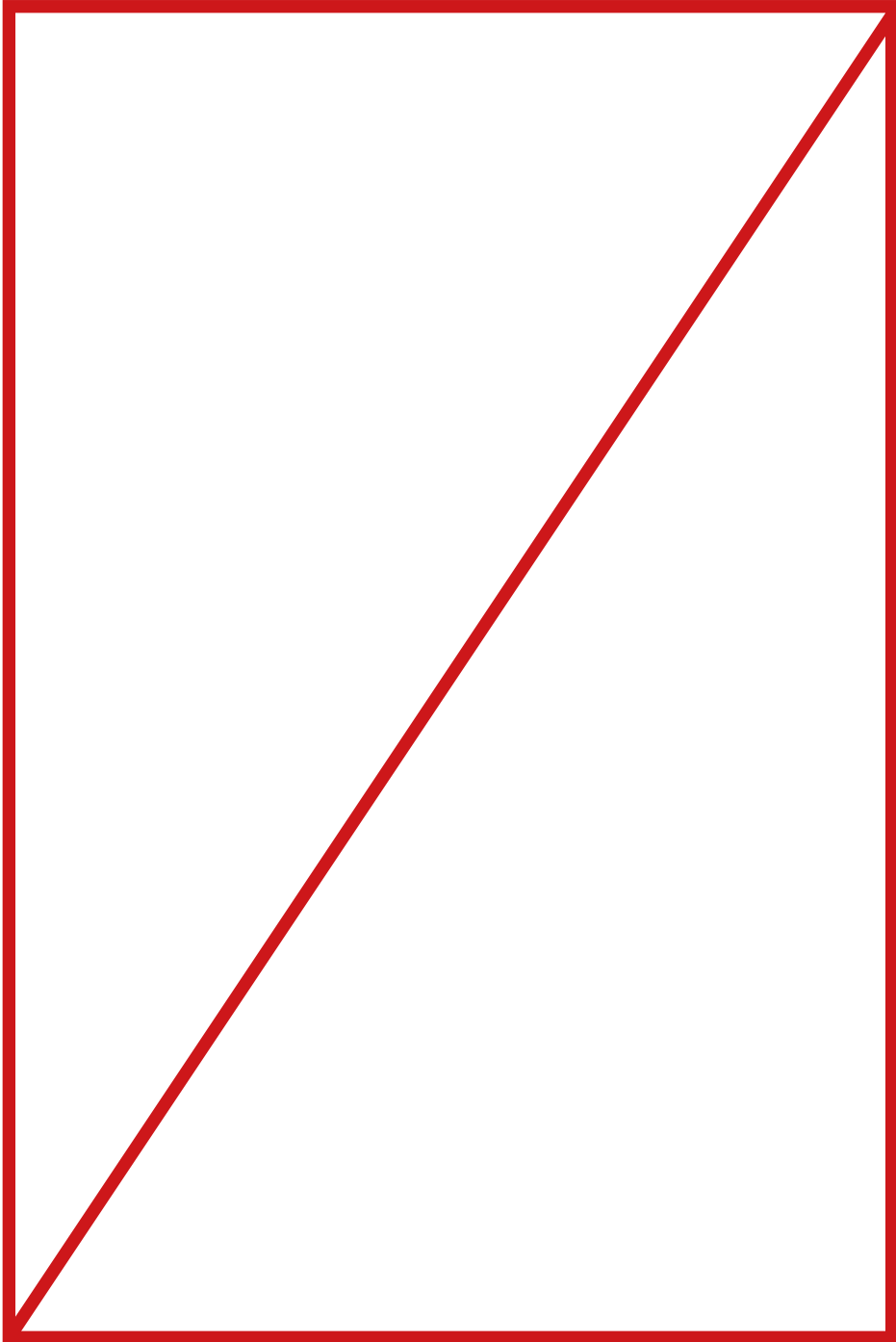

2:3

40x60 cm

[50x75 cm]

2:3
40x60 cm
[50x75 cm]

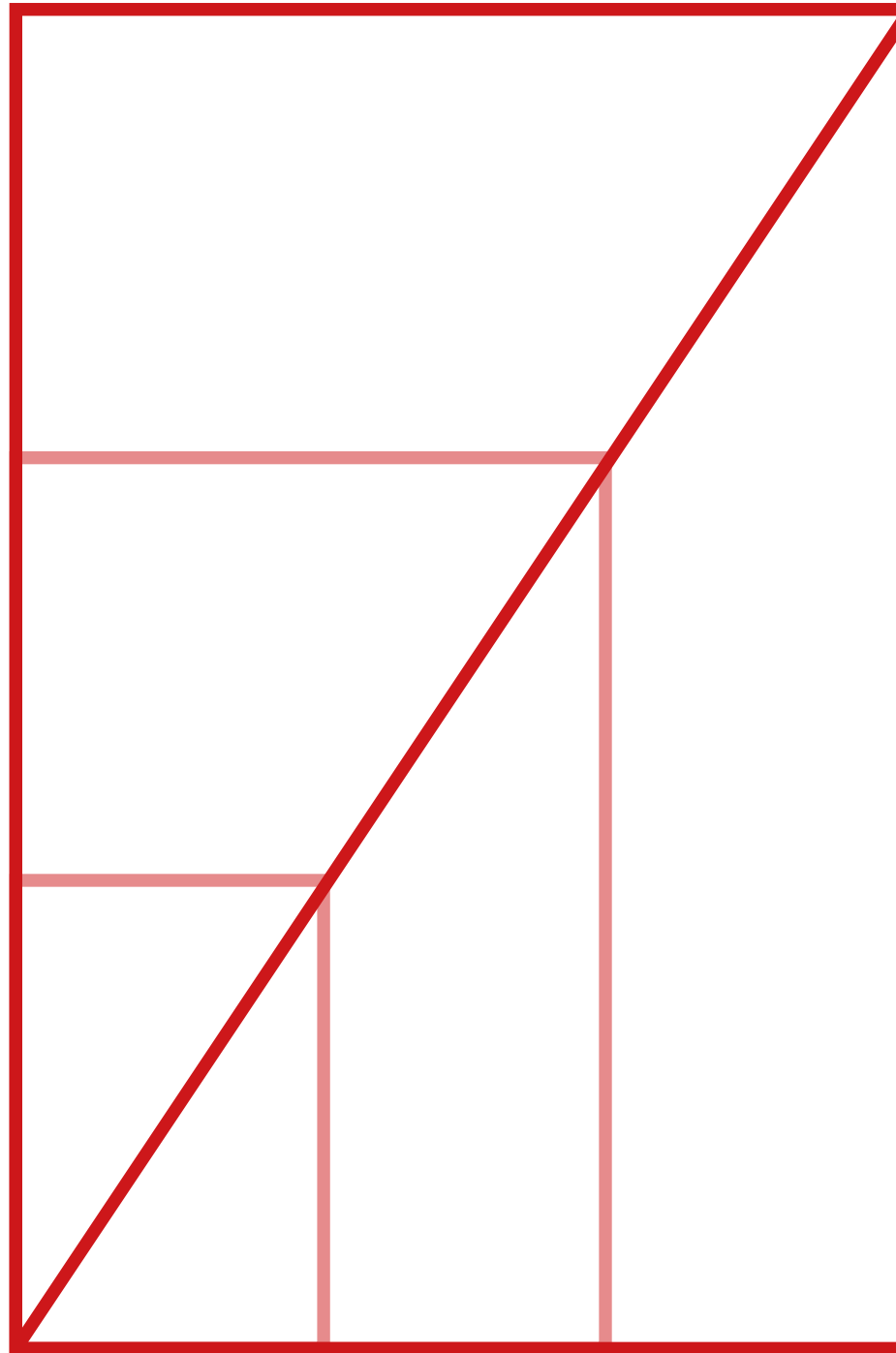

2:3
40x60 cm
[50x75 cm]

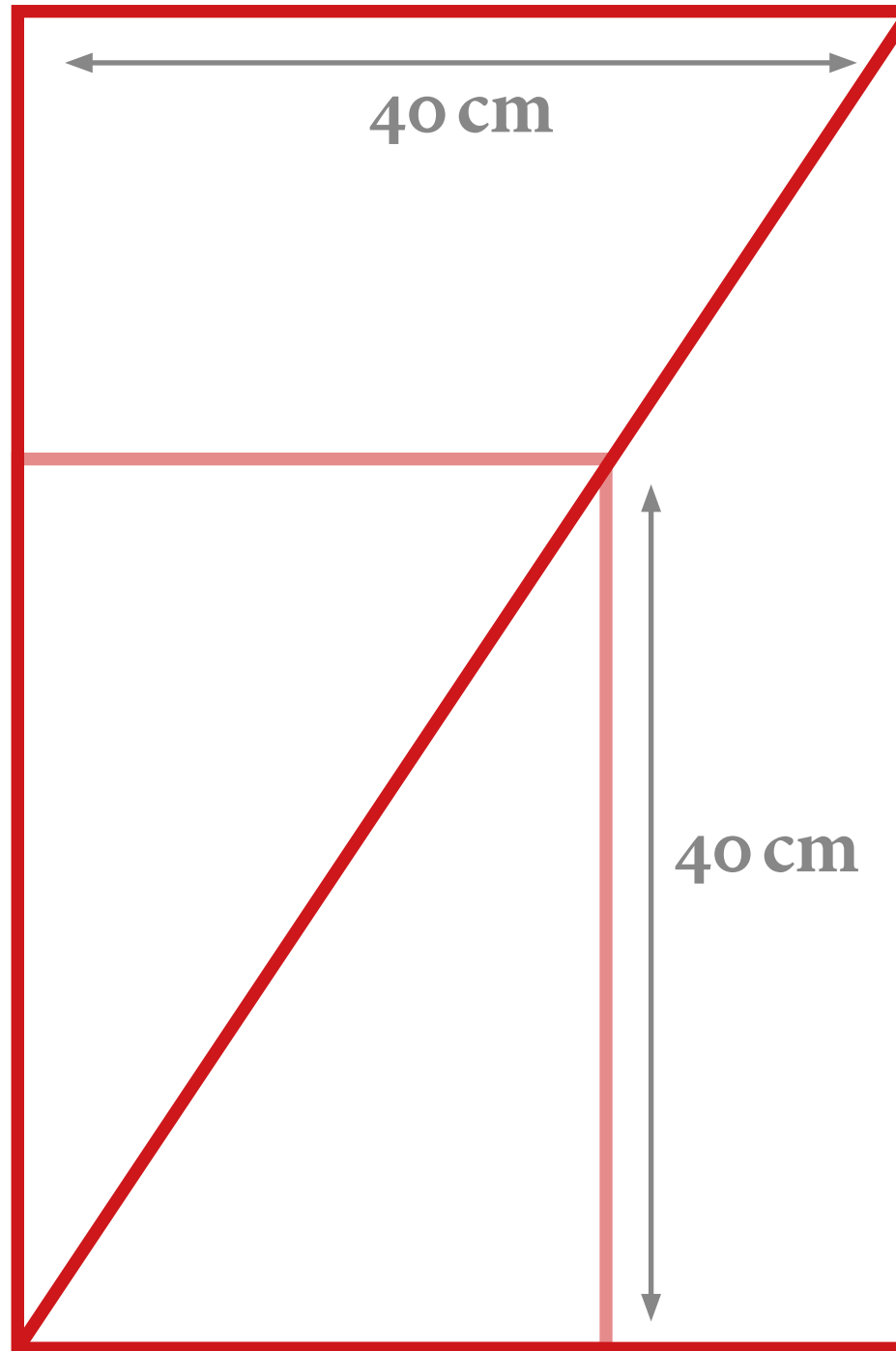

2:3
40x60 cm
[50x75 cm]

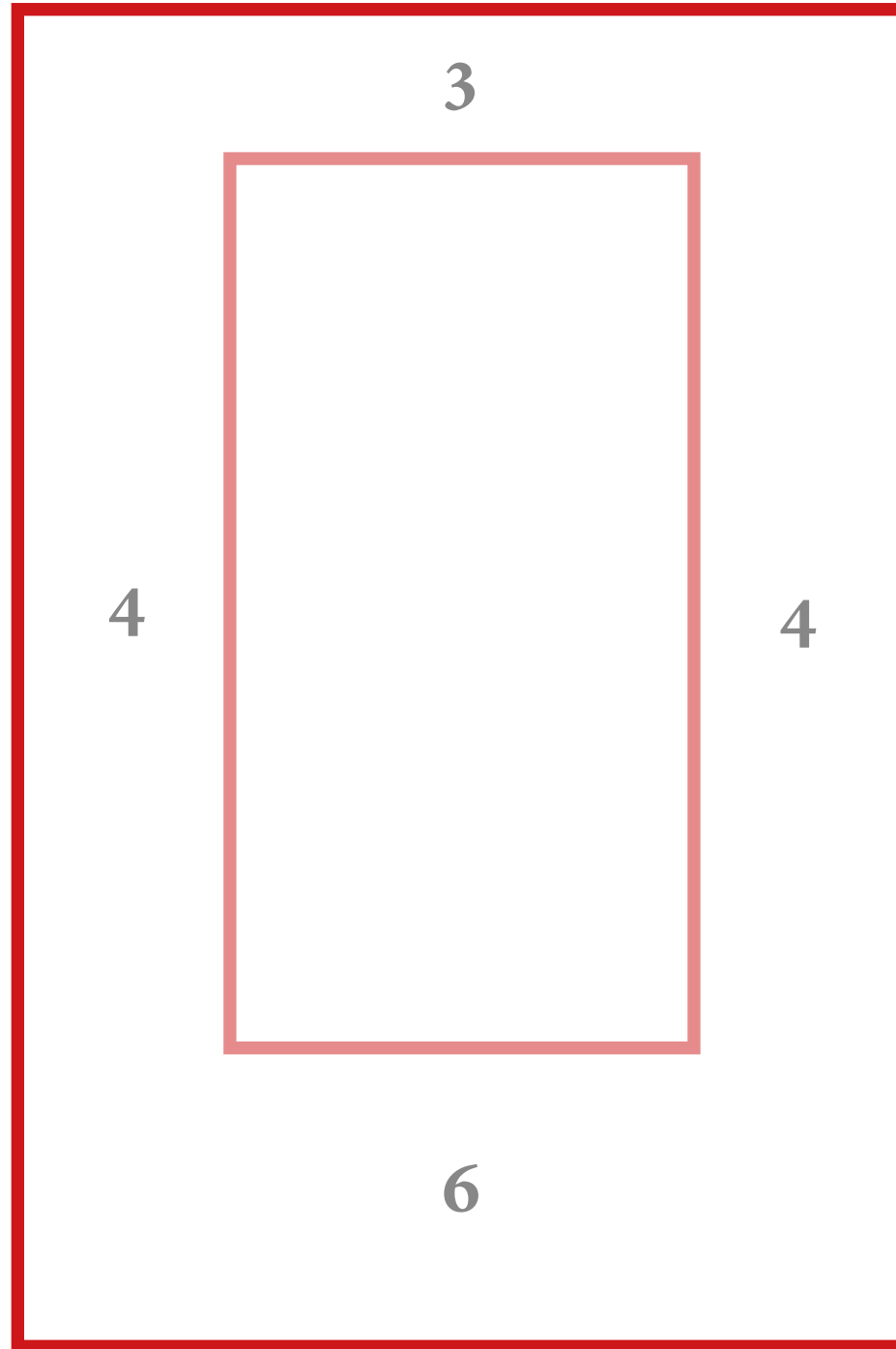

Incipit lib. beatus qui nos geneti dicimus.
 In principio creauit deus celum. *in p. p. p.*
 et terram. Terra autem erat inanis et
 uacua: et tenebre erant super faciem abyssi:
 et spiritus dei ferebatur super aquas.
 Dixitq; deus. fiat lux. Et facta est lux.
 Et uidit deus lucem qd esset bona: et
 diuisit lucem a tenebris: appellauitq;
 lucem diem et tenebras noctem. factum
 qd est uespere et mane dies unus. Dixit
 quoq; deus. fiat firmamentum in me-
 dio aquarum: et diuidat aquas ab a-
 quis. Et fecit deus firmamentum: diui-
 sitq; aquas que erant sub firmamen-
 to ab hijs que erant super firmamen-
 tum: et factum est ita. Vocauitq; deus
 firmamentum celum: et factum est uespere
 et mane dies secundus. Dixit uero de-
 us. Congregentur aque que sub celo
 sunt in locum unum: et appareat arida.
 Et factum est ita. Et uocauit deus aridam
 terram: congregantemq; aquas
 appellauit maria. Et uidit deus qd es-
 set bonum: et ait. Germinet terra herbam
 uirentem et facientem semen: et lignum
 pomiferum faciens fructum iuxta genus
 suum: cuius semen in semetipso sit super
 terram. Et factum est ita. Et protulit
 terra herbam uirentem et afferentes se-
 men iuxta genus suum: lignumq; faciens
 fructum et habens unumquodq; semen secundum
 speciem suam. Et uidit deus qd esset bonum:
 et factum est uespere et mane dies tertius.
 Dixitq; autem deus. fiant luminaria
 in firmamento celi: et diuidat diem ac
 noctem: et sint in signa et tempora: et dies et
 annos: ut luceat in firmamento celi et
 illuminet terram. Et factum est ita. fecitq;
 deus duo luminaria magna: luminare
 maius ut pelleret diem et luminare minus
 ut pelleret noctem: et posuit eas in
 firmamento celi ut luceat super terram: et

pelleret diem ac noctem: et diuideret lucem
 ac tenebras. Et uidit deus qd esset bonum:
 et factum est uespere et mane dies quartus.
 Dixit etiam deus. Producantur aque
 reptile anime uiuentis et uolantile sup
 terram: sub firmamento celi. Creauitq;
 deus cete grandia: et omnem animam ui-
 uentem atq; motabilem quam produxe-
 rant aque in species suas: et omne uo-
 lantile secundum genus suum. Et uidit de-
 us qd esset bonum: benedixitq; ei dicens.
 Crescite et multiplicamini: et replete a-
 quas maris: auelq; multiplicentur
 super terram. Et factum est uespere et mane
 dies quintus. Dixit quoq; deus. Pro-
 ducat terra animam uiuentem in gene-
 re suo: uimentia et reptilia: et bestias ter-
 re: secundum species suas. factum est ita. Et
 fecit deus bestias terre iuxta species su-
 as: uimentia et omne reptile terre in ge-
 nere suo. Et uidit deus qd esset bonum:
 et ait. faciamus hominem ad imaginem et
 similitudinem nostram: et pset piscibus maris:
 et uolantibus celi: et bestiis uniuersisq; terre:
 omnibusq; reptilibus quod mouet in terra. Et crea-
 uit deus hominem ad imaginem et simi-
 litudinem suam: ad imaginem dei crea-
 uit illum: masculum et feminam creauit eos.
 Benedixitq; illis deus: et ait. Crescite
 et multiplicamini et replete terram: et
 subiacet eam: et dominamini piscibus
 maris: et uolantibus celi: et uniuersis
 animantibus que mouentur super terram.
 Dixitq; deus. Ecce dedi uobis omnem
 herbam afferentem sauenem super terram:
 et uniuersa ligna que habent in se uentrem
 seminis generis sui: ut sint uobis in escam:
 et cunctis animantibus terre: omnibusq; uolucris
 celi: et uniuersis q; mouentur in terra: et i-
 quibus est anima uiuens: ut habeant ad
 uescendum. Et factum est ita. Viditq; deus
 cuncta que fecerat: et erat ualde bona.